



МОТОТЕХНИКА
Нева

ТРИММЕР БЕНЗИНОВЫЙ

ВСК526PF

Закрытое акционерное общество «Красный Октябрь-Нева»
г. Санкт-Петербург

Триммер бензиновый «НЕВА»

Руководство по эксплуатации



ВНИМАНИЕ: перед использованием триммера бензинового внимательно прочитайте руководство по эксплуатации.

ОГЛАВЛЕНИЕ

ОГЛАВЛЕНИЕ	3
1. ПЕРЕЧЕНЬ КОМПОНЕНТОВ	4
2. ПРЕДУПРЕЖДАЮЩИЕ ЗНАКИ И ИХ ЗНАЧЕНИЕ	5
3. ИНСТРУКЦИИ ПО ТЕХНИКЕ БЕЗОПАСНОСТИ	7
4. ИСПОЛЬЗОВАНИЕ ПО НАЗНАЧЕНИЮ	9
5. СБОРКА	10
6. ЭКСПЛУАТАЦИЯ	15
7. ТЕХНИЧЕСКОЕ ОБСЛУЖИВАНИЕ	23
8. ПОИСК И УСТРАНЕНИЕ НЕИСПРАВНОСТЕЙ	27
9. ТЕХНИЧЕСКАЯ СПЕЦИФИКАЦИЯ	28

1. ПЕРЕЧЕНЬ КОМПОНЕНТОВ.



Рисунок 1

- | | |
|--------------------------------------|----------------------------------|
| 1. Крышка двигателя | 9. Рычаг дроссельной заслонки |
| 2. Верхняя крышка | 10. Петлеобразная ручка |
| 3. Ручка воздушного фильтра | 11. Соединитель вала |
| 4. Крышка топливного бака | 12. Зажим соединителя штанги |
| 5. Внешняя крышка воздушного фильтра | 13. Защитный кожух |
| 6. Пусковой рычажок | 14. Головка для нейлоновой лески |
| 7. Рычаг разблокировки | 15. Режущий диск |
| 8. Переключатель вкл./выкл. | |

2. ПРЕДУПРЕЖДАЮЩИЕ ЗНАКИ И ИХ ЗНАЧЕНИЕ.

Условные знаки используются в данном руководстве для привлечения Вашего внимания к возможным рискам. Условные знаки безопасности и сопровождающие их пояснения должны быть хорошо поняты. Предупреждение само по себе не предотвращает риски и не может заменить надлежащие методы предотвращения несчастных случаев.



Этот условный знак, предваряющий комментарий по технике безопасности, указывает на предостережение, предупреждение или опасность. Игнорирование этого предупреждения может привести к несчастному случаю с Вами или другими людьми. Во избежание травм, пожара или поражения электрическим током всегда соблюдайте указанные рекомендации.



Перед любым использованием обратитесь к соответствующему параграфу в настоящем руководстве. Прочитайте руководство по эксплуатации и следуйте всем предупреждениям и инструкциям по технике безопасности.



Пользуйтесь средствами защиты органов слуха.



Пользуйтесь защитными очками.



Надевайте защитную каску.



Пользуйтесь перчатками.



Носите устойчивую обувь.

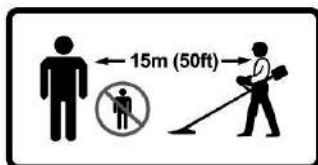

Следите, чтобы дети, посторонние и помощники находились на расстоянии не менее 15 м от триммера.



Внимание! Опасность травмирования отбрасываемыми предметами.



Предупреждение! Остерегайтесь брошенных предметов, попадающих в режущие инструменты. Никогда не используйте триммер без правильно установленного защитного кожуха.



Осторожно! Может произойти отдача.



Осторожно! Опасность получения травмы от вращающегося инструмента. Держите руки и ноги на безопасном расстоянии.



Внимание! Риск травмирования вращающимся инструментом.



Выхлоп и другие части двигателя сильно нагреваются во время работы, не прикасайтесь к ним.



Бензин очень легко воспламеняется. Не курите и не подносите огонь или искры к топливу.



Условное обозначение заправки «СМЕСЬЮ БЕНЗИНА» на крышке топливного бака.

3. ИНСТРУКЦИИ ПО ТЕХНИКЕ БЕЗОПАСНОСТИ.

Триммер не предназначен для использования лицами (включая детей до 18 лет) с ограниченными физическими, сенсорными или умственными способностями, а также с недостатком опыта и знаний, если только они не находятся под присмотром или не проинструктированы относительно использования изделия лицом, ответственным за их безопасность. Необходимо следить за детьми, чтобы они не играли с триммером.

ОБУЧЕНИЕ.

- Внимательно прочитайте руководство. Ознакомьтесь с элементами управления и правильным использованием триммера.
- Триммер разработан для использования при стрижке травы, и его нельзя использовать для каких-либо других целей.
- Никогда не позволяйте детям до 18 лет или людям, не знакомым с этим руководством, использовать триммер.
- Никогда не косите, если поблизости находятся люди, особенно дети, или домашние животные.
- Оператор или пользователь несут ответственность за несчастные случаи, представляющие опасность для других людей или их имущества.
- Избегайте запуска двигателя в помещении. Выхлопные газы содержат вредный угарный газ.

ПОДГОТОВКА.

- Во время покоса всегда носите прочную обувь и длинные брюки.
- Не работайте с триммером босиком или в открытых сандалиях.
- Тщательно осмотрите место, где будет использоваться триммер, и удалите все камни, палки, провода, кости и другие посторонние предметы.
- Перед использованием всегда визуально проверяйте триммер, чтобы убедиться, что головка для нейлоновой лески и болты головки не изношены и не повреждены. Заменяйте изношенные или поврежденные головки для нейлоновой лески и болты комплектами для поддержания исправного состояния триммера.

ЭКСПЛУАТАЦИЯ.

- Работайте только при дневном свете или при хорошем искусственном освещении.
- По возможности избегайте эксплуатации триммера на мокрой траве.
- Всегда занимайте устойчивое положение, работая на склонах.
- Никогда не бегайте с триммером.
- Будьте предельно осторожны при изменении направления работы на склонах.

- Не косите на слишком крутых склонах.
- Будьте предельно осторожны при движении назад или при подтягивании триммера к себе.
- Никогда не используйте триммер с неисправными защитными кожухами или щитками, а также без предохранительных устройств.
- Включайте двигатель в соответствии с инструкциями и держите ноги на безопасном расстоянии от режущего инструмента.
- Не наклоняйте триммер больше, чем это необходимо, и поднимайте только ту часть, которая удалена от оператора. Всегда убедитесь, что держите триммер за ручки обеими руками перед тем, как поставить его на землю.
- Не держите руки или ноги рядом с вращающимися частями или под ними.
- Никогда не поднимайте и не переносите триммер при работающем двигателе.
- Всегда вынимайте свечу зажигания из гнезда:
 - всякий раз, когда оставляете триммер без присмотра;
 - перед устранением засора;
 - перед проверкой, очисткой или работой с триммером;
 - после удара с посторонним предметом. Осмотрите триммер на наличие повреждений и при необходимости произведите ремонт;
 - если триммер начинает ненормально вибрировать (немедленно остановите).

ТЕХНИЧЕСКОЕ ОБСЛУЖИВАНИЕ И ХРАНЕНИЕ.

- Следите, чтобы все гайки, болты и винты были затянуты, чтобы убедиться, что триммер находится в рабочем состоянии.
- Регулярно проверяйте защитный кожух на предмет износа или повреждения.
- Заменяйте изношенные или поврежденные детали в целях безопасности.
- Убедитесь, что используются сменные режущие инструменты соответствующего типа.
- Никогда не храните триммер с бензином в баке внутри здания, где пары могут попасть в открытое пламя или зону искрения.
- Дайте двигателю остыть перед постановкой на хранение.
- Для снижения опасности возгорания не допускайте попадания травы, листьев или чрезмерного количества смазки на двигатель, глушитель и место для хранения бензина.
- Если необходимо слить топливо из бака, это следует делать вне помещения.

СПЕЦИАЛЬНОЕ ПРЕДУПРЕЖДЕНИЕ О БЕЗОПАСНОСТИ.

- Крепко держитесь за рукоятки триммера обеими руками. Если вы приостанавливаете работу, установите дроссельную заслонку в

положение холостого хода.

- Всегда следите за тем, чтобы во время работы сохранять устойчивое и прямое положение тела.
- Поддерживайте скорость двигателя на уровне, необходимом для выполнения работ по кошению травы, и никогда не повышайте скорость двигателя выше необходимого уровня.
- Если трава попала в головку для нейлоновой лески во время работы, если нужно проверить триммер или дозаправить бак, обязательно выключите двигатель.
- Если кто-то окликнул Вас во время работы, обязательно выключите двигатель перед тем, как повернуться.
- Никогда не прикасайтесь к свече зажигания или проводу зажигания при работающем двигателе. Это может привести к поражению электрическим током.
- Никогда не прикасайтесь к глушителю, свече зажигания или другим металлическим частям двигателя во время его работы или сразу после остановки двигателя. Это может привести к серьезным ожогам.
- Когда Вы закончите кошение травы в одном месте и захотите продолжить работу в другом, выключите двигатель и поверните триммер так, чтобы режущий инструмент был направлен в сторону от вашего тела.
- Во время работы двигателя в холостом режиме режущий инструмент не должен вращаться.

4. ИСПОЛЬЗОВАНИЕ ПО НАЗНАЧЕНИЮ.

- Триммер с использованием режущего диска подходит для стрижки кустарников, жестких сорняков и подлеска.
- Триммер с использованием нейлоновой лески подходит для стрижки газонов, травянистых участков и небольших сорняков.

Запрещенное применение:

Запрещается эксплуатировать триммер лицам, не ознакомленным с руководством по эксплуатации, детям, подросткам в возрасте до 18 лет, а также лицам, находящимся под воздействием алкоголя, после приема лекарств или наркотических веществ, которые могут оказывать негативное влияние на реакции работающего.

Время работы с бензиновым триммером.

Хотя и разрешено использовать триммер в любое время суток, операторы всегда должны проявлять должное внимание к другим людям, живущим поблизости.

5. СБОРКА.

При сборке триммера следуйте инструкциям, изложенным в данном руководстве по эксплуатации.

УСТАНОВКА ШТАНГИ (рис.2).

- Нажимайте на штангу (b) до тех пор, пока стопорный штифт (a) не войдет в отверстие (c) в ответной части. Это легче сделать, если слегка поворачивать штангу (b) в обоих направлениях. Штифт (a) встанет на место, когда он полностью войдет в отверстие.
- Затем надежно затяните зажимную ручку (d).



Рисунок 2

СБОРКА ПЕТЛЕОБРАЗНОЙ РУЧКИ (рис.3).

- Установите втулку (3) и нижнюю часть петлеобразной ручки (4) на штангу.

ВНИМАНИЕ: штифт (4a) нижней части петлеобразной ручки (4) должен быть зафиксирован в одном из отверстий в штанге в собранном положении.

- Закрепите верхнюю часть петлеобразной ручки (2) винтами (1) и гайками (5). Прежде чем затягивать винт (1), правильно выровняйте петлеобразную ручку по отношению к штанге.
- Полностью затяните винты.



Рисунок 3

СБОРКА ЗАЩИТНОГО КОЖУХА (рис.4).

- Закрепите защитный кожух к держателю двумя винтами с помощью отвертки.
- Зафиксируйте два винта достаточно туго, чтобы закрепить держатель защитного кожуха.

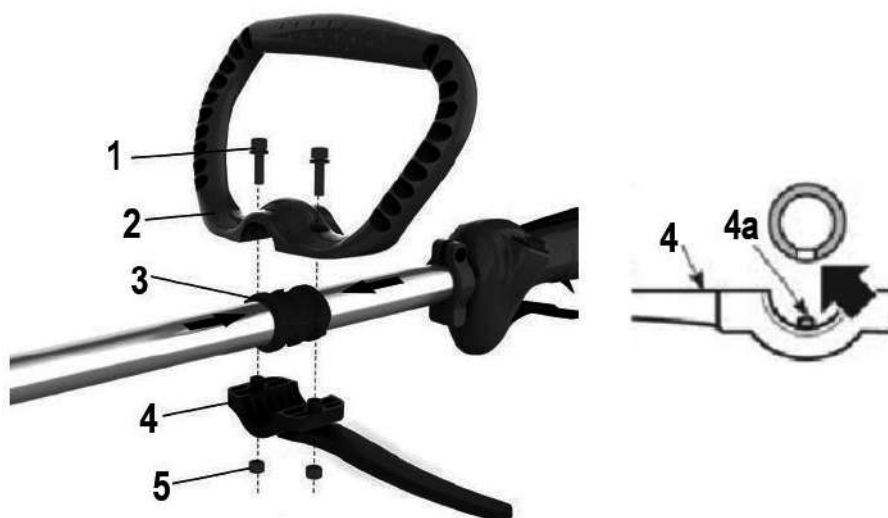

ПРЕДУПРЕЖДЕНИЕ

Используйте только оригинальные запасные части, вспомогательные устройства и приспособления производителя. Несоблюдение этого требования может привести к снижению производительности, возможным травмам и аннулированию гарантии. Никогда не используйте триммер без установленного защитного кожуха.

Пластиковая защита используется для режущего диска и нейлоновой лески. Алюминиевая защита **запрещена** для использования с режущим диском и нейлоновой леской.



Рисунок 4

СБОРКА РЕЖУЩЕЙ ГОЛОВКИ.

Головка для нейлоновой лески.

- Отпустите гайку, для этого вставьте в отверстие фланца отвертку (шестигранник), чтобы удерживать фланец, как показано на рисунке 5, и поверните торцевой ключ по часовой стрелке. Гайка будет отпущена.



Рисунок 5

- Снимите защитную шайбу после того, как отпустите гайку и, удерживая фланец, установите головку для нейлоновой лески на вал и поверните ее против часовой стрелки. Головка для нейлоновой лески будет установлена (рис.6).



Рисунок 6

- Чтобы снять головку для нейлоновой лески используйте отвертку (шестигранник), для удержания фланца, а затем вращайте головку для нейлоновой лески по часовой стрелке, пока она не снимется (рис.7).



Рисунок 7

Режущий диск.

- Снимите фланец после ослабления гайки, затем установите режущий диск, фланец, шайбу и гайку в соответствии с очередностью, как показано на рисунке 8. Используйте отвертку (шестигранник), чтобы удерживать фланец, и затяните гайку против часовой стрелки. Убедитесь, что гайка достаточно затянута.



Рисунок 8

- Для снятия режущего диска используйте отвертку (шестигранник), чтобы удерживать фланец, и отпустите гайку по часовой стрелке, чтобы снять диск (рис.9).



Рисунок 9

УСТАНОВКА И РЕГУЛИРОВКА ПЛЕЧЕВОГО РЕМНЯ.

ПРИМЕЧАНИЕ: Наденьте и отрегулируйте плечевой ремень (но не пристегивайте его к опорной точке крепления) перед запуском триммера.

- Протяните ремень через центральное отверстие пряжки (рис.10а).
- Пропустите ремень через перемычку и проденьте его через переднюю прорезь в пряжке (рис.10а).
- Полностью расправьте ремень.
- Прикрепите металлический зажим плечевого ремня к опорной точке крепления в отверстии для подвешивания изделия.

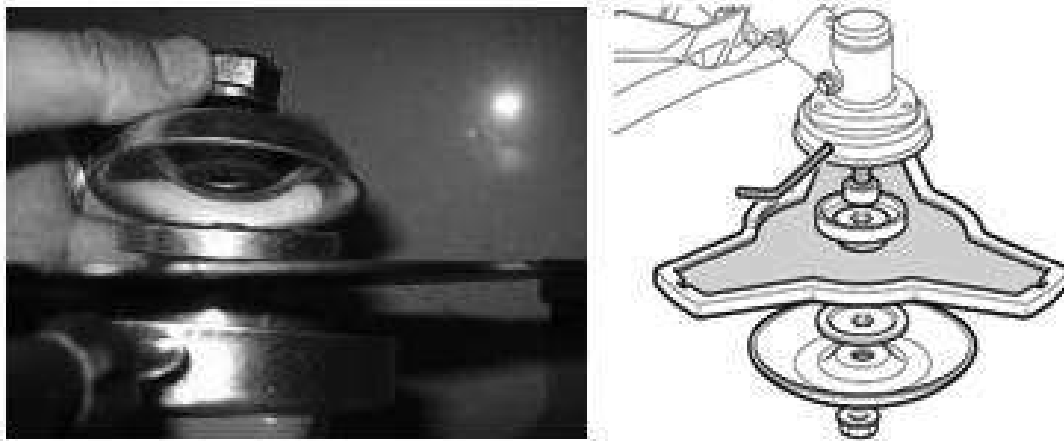
Стоя в рабочем положении, отрегулируйте длину в соответствии со своим ростом:

- для увеличения длины потяните за лямку вниз, одновременно поднимая конец пряжки вверх (рис.10б).
- для уменьшения длины потяните ремень обратно через пряжку, удерживая ее (рис.10б).



ОСТОРОЖНО

Ремень для переноски имеет предохранительное устройство, позволяющее в случае опасности немедленно отсоединить ремень от триммера. Для этого с усилием потяните за красную натяжную скобу (X) ремня (рис.10в). После этого ремень будет автоматически отделен от удерживающего устройства.



Рисунок 10

6. ЭКСПЛУАТАЦИЯ.

ЗАПРАВКА ТОПЛИВОМ.



ОПАСНОСТЬ ТРАВМЫ

Топливо взрывоопасно! Перед заправкой бака топливом выключите и охладите двигатель. Вы должны соблюдать все инструкции по безопасности, касающиеся обращения с топливом.



РИСК ПОВРЕЖДЕНИЯ ТРИММЕРА

Триммер поставляется без моторного или редукторного масла. Перед эксплуатацией необходимо заполнить бак топливом.

Никогда не используйте масло для 4-тактных двигателей или 2-тактных двигателей с водяным охлаждением. Это может привести к загрязнению свечи зажигания, блокировке выпускного отверстия или залипанию поршневых колец.

Смешивайте обычный бензин (этилированный или неэтилированный, не содержащий спирта) и моторное масло проверенного качества для двухтактных двигателей с воздушным охлаждением.

Смешанное топливо, которое не использовалось в течение одного месяца или более, может засорить карбюратор или привести к неправильной работе двигателя. Поместите оставшееся топливо в герметичный контейнер и храните его в темном и прохладном помещении.

РЕКОМЕНДУЕМОЕ СООТНОШЕНИЕ В СМЕСИ: **БЕНЗИН 25: МАСЛО 1**



ПРЕДУПРЕЖДЕНИЕ

Обращайте внимание на выброс выхлопных газов. Всегда глушите двигатель перед заправкой. Никогда не добавляйте топливо в триммер с работающим или горячим двигателем. Остерегайтесь пожара.



ПРЕДУПРЕЖДЕНИЕ

Никогда не курите во время заправки и избегайте вдыхания паров бензина.

**ПРЕДУПРЕЖДЕНИЕ**

Осторожно открывайте верхнюю часть бака, так как внутри может образоваться давление.

Перед заправкой топливом (рис.11):

- Хорошо встряхните емкость с топливной смесью.
- Установите триммер на ровную устойчивую поверхность крышкой топливного бака вверх.
- Очистите крышку топливного бака и окружающую зону, чтобы грязь не попала в бак во время заправки.
- Осторожно откройте крышку топливного бака, чтобы давление внутри постепенно уменьшилось. Используйте воронку для заправки и избегайте заполнения бака до краев.
- Заливайте топливо осторожно, избегая проливов.
- Плотно закрутите крышку бака вручную.



Рисунок 11

Слив топлива (рис.12):

- Держите сливную емкость под дренажным отверстием для слива топлива.
- Открутите крышку бака и снимите ее.
- Дайте возможность топливу полностью вытечь.
- Плотно закрутите крышку бака вручную.

**ПРЕДУПРЕЖДЕНИЕ**

Всегда плотно закрывайте крышку топливного бака.

**ПРЕДУПРЕЖДЕНИЕ**

Немедленно удалите все следы топлива, которое могло попасть на триммер или на землю, и не запускайте двигатель до тех пор, пока пары бензина не рассеются.



Рисунок 12

ЗАПУСК ТРИММЕРА.

Не запускайте триммер, пока он не будет полностью собран. Перед включением триммера всегда проверяйте уровень масла.

Перед работой:

- Проверьте триммер на предмет утечек.
- Проверьте триммер на наличие визуальных дефектов.
- Убедитесь, что все части триммера надежно закреплены.
- Убедитесь, что все предохранительные устройства находятся в надлежащем состоянии.



ОПАСНОСТЬ ТРАВМЫ

Не эксплуатируйте триммер, если Вы обнаружили неисправности. Если какая-то деталь вышла из строя, обязательно замените ее перед повторным использованием триммера.



ОПАСНОСТЬ ТРАВМЫ

Перед началом работы всегда проверяйте обрабатываемую поверхность и убирайте все предметы, которые могут помешать работе.

После правильной настройки триммера запустите двигатель следующим образом.

ЗАПУСК ХОЛОДНОГО ДВИГАТЕЛЯ.

- Установите переключатель в положение «ВКЛ.».
- Нажмите на «грушу» 7-10 раз (рис.13)



Рисунок 13

- Закройте воздушную заслонку (рис.14).

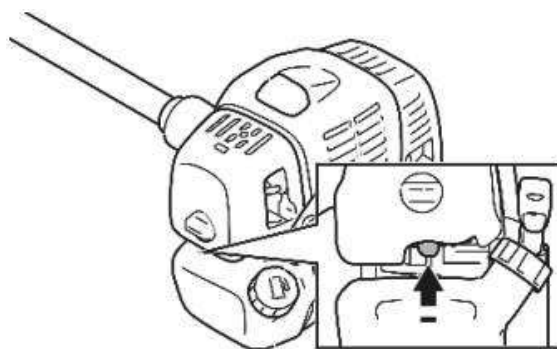

Рисунок 14

- Потяните ручку стартера 3-5 раз, чтобы запустить двигатель (рис.15).

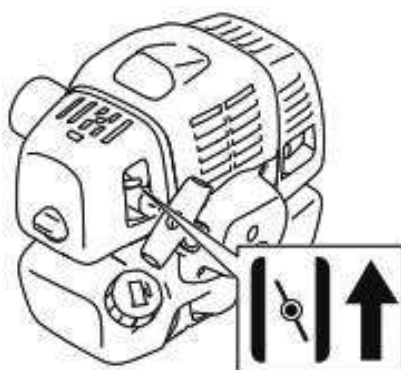

Рисунок 15

- Подождите некоторое время, установите рычаг воздушной заслонки в рабочее положение  (рис.16).

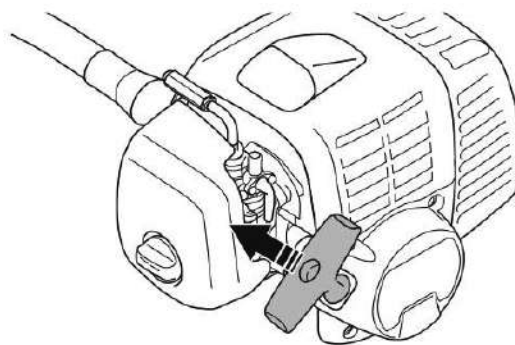

Рисунок 16

- Тяните за трос до тех пор, пока двигатель не запустится.

**ВНИМАНИЕ**

Используйте ручку троса стартера. Не накручивайте шнур стартера вокруг рукоятки. Никогда не ставьте ногу на блок управления двигателем и не вставляйте на него коленями.

- слегка нажмите на рычаг дросселя и поработайте на малой скорости в течение 60 секунд.

**ВНИМАНИЕ**

Не прикасайтесь к верхней крышке двигателя (рис.17), можно обжечь кожу или получить удар электрическим током, если колпачок свечи зажигания поврежден. Не используйте триммер с поврежденным колпачком свечи зажигания.



Рисунок 17

ДЛЯ ЗАПУСКА ТЕПЛОГО ДВИГАТЕЛЯ.

- Нажмите на «грушу» 7-10 раз (рис.13).

- Установите ручку воздушной заслонки в рабочее положение, затем потяните за ручку стартера, пока двигатель не запустится.

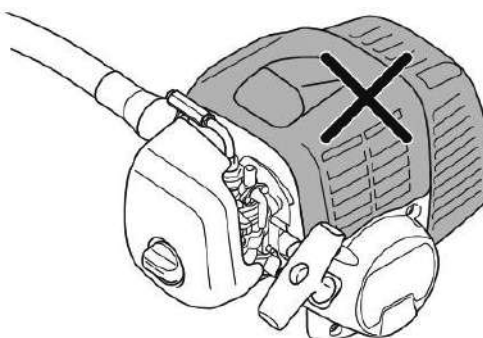
ОСТАНОВКА ТРИММЕРА.

Нажмите переключатель Вкл./Выкл., чтобы остановить двигатель (рис.18).



Рисунок 18

РАБОТА С ТРИММЕРОМ.



ОСТОРОЖНО

Убедитесь, что Вы замедляете работу двигателя до оборотов холостого хода после каждой операции. Длительная работа на полном газу без нагрузки на двигатель может привести к повреждению двигателя.



ПРИМЕЧАНИЕ

Очищайте головку для нейлоновой лески при подсоединении новой лески для предотвращения вибрации. Осмотрите другие части триммера и при необходимости очистите их.

РАБОТА С РЕЖУЩИМ ДИСКОМ.

- При работе с триммером в первый раз ознакомьтесь с работой и управлением режущим диском при неработающем двигателе.
- Конструкция триммера позволяет работать только с правой стороны тела пользователя.
- Крепко держите триммер обеими руками за рукоятки.
- Держите ручку управления правой рукой, а петлеобразную ручку левой рукой.
- Всегда следите за тем, чтобы режущий инструмент продолжал некоторое время вращаться после отпускания рычага дроссельной заслонки.
- Всегда работайте на высокой скорости, чтобы получить наилучшие результаты резки.

- Перемещайте триммер равномерным круговым движением слева направо и обратно. Затем выкашивайте следующий участок (рис.19).



Рисунок 19

**ВНИМАНИЕ**

Всегда возвращайте триммер в исходное положение, прежде чем срезать следующий участок.

Столкнувшись с камнем или деревом, выключите двигатель и выньте свечу зажигания, затем осмотрите триммер на предмет наличия повреждений.

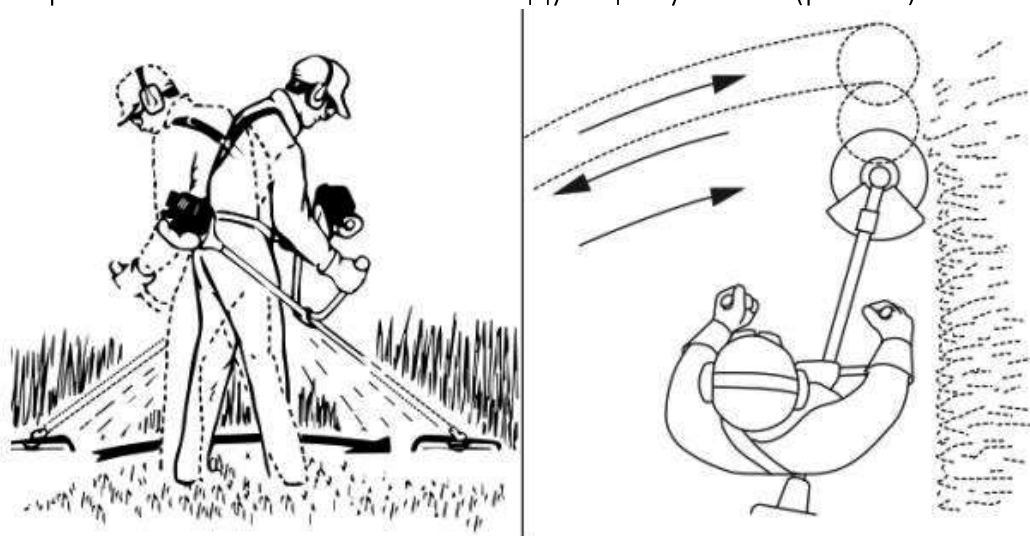
**ПРЕДОСТЕРЕЖЕНИЕ**

Всегда будьте особенно осторожны при работе на труднопроходимой местности и склонах. Скашивайте высокую траву постепенно, чтобы не перегружать триммер.

- Всегда надевайте защитные очки, средства защиты органов слуха и защитный шлем.
- Используйте режущий диск, чтобы подрезать кустарник, корневую поросль, группы молодых деревьев (диаметр ствола максимум 2 см) и высокую траву.
- При использовании режущего диска существует риск отдачи, когда инструмент сталкивается с твердым препятствием (камни, деревья, ветки и т.д.). Таким образом, инструмент отбрасывается назад против направления вращения.
- Чтобы срезать поросль и кустарник, «погружайте» режущий диск сверху. Это измельчает материал, который нужно разрезать.

**ВНИМАНИЕ**

Не останавливайте режущий диск рукой.

- Держите режущий диск триммера на безопасном расстоянии от ног.

**ВНИМАНИЕ**

Будьте особенно осторожны при использовании триммера в качестве кустореза, потому что чем дальше режущий инструмент находится от земли, тем выше риск того, что объекты, подлежащие резке, и их части будут отброшены в сторону.

СКАШИВАНИЕ ТРАВЫ НЕЙЛОНОВОЙ ЛЕСКОЙ.

- Используйте нейлоновую леску, чтобы чисто косить на неровных краях, у столбов ограждения и деревьев.
- Осторожно продвигайте леску к препятствию и используйте кончик лески, чтобы обкашивать препятствие. Если леска соприкасается с камнями, деревьями и стенами, она изнашивается или обрывается раньше времени.
- Никогда не заменяйте нейлоновую леску металлической проволокой, это может привести к травмам.

АВТОМАТИЧЕСКАЯ ОБРЕЗКА ЛЕСКИ (РИС.20).

Рисунок 20

Триммер поставляется с заполненной леской головкой. Эта леска изнашивается во время работы. Чтобы протянуть новый участок лески, с усилием прижмите головку с леской к земле, на рабочей скорости.

Леска подается автоматически за счет центробежной силы. Нож, установленный на защитном кожухе, укорачивает леску до нужной длины. Осторожно подведите леску к препятствию и обкосите препятствие кончиком лески.

**ПРЕДУПРЕЖДЕНИЕ**

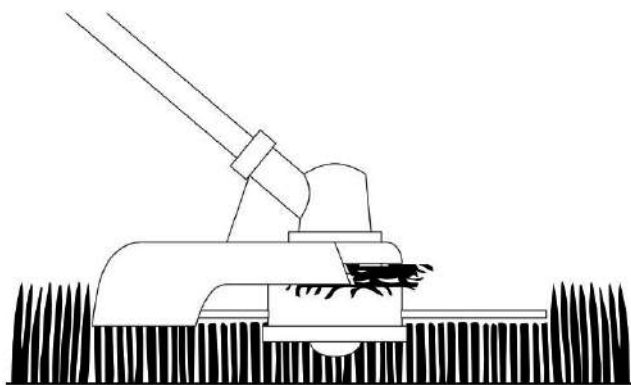
Не используйте триммер с целью подметания, наклоняя головку режущей лески. Режущий инструмент может отбрасывать предметы и мелкие камни на 15 и более метров, вызывая повреждения или травмы людей (рис.21).



Рисунок 21

Никто, кроме оператора, не может находиться в опасной зоне радиусом 15 метров (рис.21). Оператор должен использовать средства защиты органов слуха, зрения, лица, ступней, ног и тела.

Лица, находящиеся в зоне риска или за пределами опасной зоны, должны применять средства защиты глаз от отбрасываемых предметов. Риск уменьшается по мере удаления от опасной зоны



ПРИМЕЧАНИЕ

Не запускайте двигатель в высокой траве. Когда двигатель выключен, триммер продолжает работать в течение нескольких секунд, поэтому не приближайтесь к режущему инструменту триммера, пока он не остановится.

7. ТЕХНИЧЕСКОЕ ОБСЛУЖИВАНИЕ.

Правильное техническое обслуживание необходимо для сохранения первоначальной эффективности и безопасности триммера с течением времени.

Перед выполнением любых работ по техническому обслуживанию или очистке всегда выключайте двигатель.

Не обрызгивайте триммер водой. Попадание воды может повредить двигатель и электрические соединения.

Очистите триммер тканью, ручной щеткой и т. д.



ПРЕДУПРЕЖДЕНИЕ

Во время операций по техническому обслуживанию:

- Снимите колпачок свечи зажигания.
- Подождите, пока двигатель достаточно остынет.
- Никогда не выбрасывайте масла, топливо или другие загрязняющие материалы в неразрешенных местах.

График технического обслуживания.

	12 часов работы	24 часа работы	36 часов работы
Воздушный фильтр	Очистить	Очистить	Заменить
Свеча зажигания	Проверить	Проверить	Проверить

Требуется экспертная проверка:

- Если триммер ударил по предмету.
- Если двигатель внезапно остановился.
- Если нейлоновая леска повреждена.
- Если головка для нейлоновой лески повреждена.

В конце сезона всегда очищайте или при необходимости заменяйте головку для нейлоновой лески.

ХРАНЕНИЕ.

В конце каждого рабочего периода тщательно очищайте триммер от пыли и мусора, следите за отсутствием поврежденных деталей, заменяя неисправные компоненты. Триммер должен храниться в сухом и хорошо проветриваемом помещении с пустым топливным баком.

ОЧИСТКА ДВИГАТЕЛЯ И ГЛУШИТЕЛЯ.

Чтобы снизить риск возгорания, периодически очищайте ребра цилиндра сжатым воздухом и очищайте область глушителя от опилок, веток, листьев и другого мусора.

ЗАПУСК ТРИММЕРА.

Во избежание перегрева и повреждения двигателя всегда держите вентиляционные отверстия системы охлаждения в чистоте и не допускайте попадания опилок и мусора. Если Вы заметили признаки износа троса стартера, обратитесь к дилеру для замены.

ГАЙКИ И ВИНТЫ.

Периодически проверяйте, что все гайки и винты надежно затянуты, а рукоятки плотно закреплены.

СВЕЧА ЗАЖИГАНИЯ.

- периодически снимайте и очищайте свечу зажигания с помощью металлической щетки, чтобы избавиться от любых отложений.

- проверьте и установите надлежащий зазор между электродами (рис.22).



Рисунок 22

- замените свечу зажигания и надежно затяните ее прилагаемым ключом.
- свеча зажигания должна быть заменена на свечу с такими же характеристиками всякий раз, когда электроды сгорели или изоляция изношена, и в любом случае каждые 100 часов работы.

ОЧИСТКА ВОЗДУШНОГО ФИЛЬТРА.



ВАЖНО

Очистка воздушного фильтра необходима для обеспечения эффективности и долговечности триммера. Не работайте с поврежденным фильтром или без фильтра, так как это может привести к необратимому повреждению двигателя. Его необходимо очищать через каждые 12 часов работы.

Очищайте фильтр следующим образом:

- Ослабьте ручку воздушного фильтра, снимите крышку и фильтрующий элемент (рис.23).



Рисунок 23

- Промойте фильтрующий элемент водой с мылом. Не используйте бензин

или другие растворители.

- Оставьте фильтр сохнуть на открытом воздухе.
- Установите фильтрующий элемент и крышку обратно, снова затянув ручку.



ПРЕДУПРЕЖДЕНИЕ

Никогда не запускайте двигатель без установленного элемента воздушного фильтра.

ЗАТОЧКА НОЖА ДЛЯ РЕЗКИ ЛЕСКИ.

- Снимите нож для обрезки лески (A) с защитного кожуха (B), отвинтив винты (C) (рис.24).
- Закрепите нож для резки лески в тисках и заточите его плоским напильником, соблюдая первоначальный угол заточки.
- Установите нож на защитный кожух.



Рисунок 24

ЗАМЕНА ЛЕСКИ (рис.25).

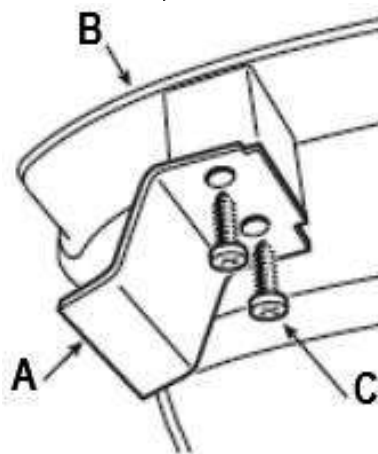

Рисунок 25

8. ПОИСК И УСТРАНЕНИЕ НЕИСПРАВНОСТЕЙ.

Перед выполнением любых работ по техническому обслуживанию или очистке всегда выключайте двигатель и ждите, пока режущий инструмент остановится.

Двигатель не запускается или не работает:

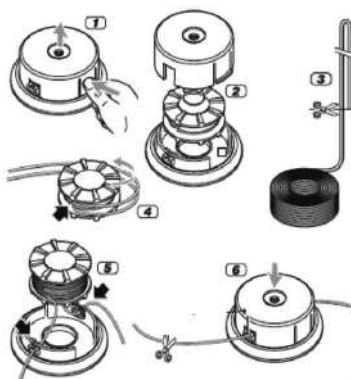
- Вновь соберите головку для нейлоновой лески.
- Проверьте, есть ли топливо или оно израсходовано.
- Неправильная процедура запуска – следуйте инструкциям.
- Грязная свеча зажигания или неправильный зазор между электродами – проверьте свечу зажигания.
- Воздушный фильтр засорен – очистите и/или замените фильтр.
- Проблемы с карбюратором – обратитесь к дилеру.

Двигатель запускается, но ему не хватает мощности:

- Замените катушку с нейлоновой леской.
- Воздушный фильтр засорен – очистите и/или замените фильтр.
- Проблемы с карбюратором – обратитесь к дилеру.

Двигатель работает неравномерно и не хватает мощности на оборотах:

- Грязная свеча зажигания или неправильный зазор между электродами – проверьте свечу зажигания.
- Проблемы с карбюратором – обратитесь к дилеру.

Двигатель слишком сильно дымит:

- Неправильный состав топливной смеси – приготовьте топливную смесь согласно инструкции.
- Проблемы с карбюратором – обратитесь к дилеру.

Режущий инструмент не должен вращаться, когда двигатель работает на холостом ходу:

- Неправильная регулировка карбюратора – обратитесь к дилеру.

Триммер начинает ненормально вибрировать:

- Поврежденные или незакрепленные детали – остановите триммер и отсоедините кабель свечи зажигания. Осмотрите на наличие повреждений. Проверьте и затяните все ослабленные детали. Все проверки, ремонтные работы и замены должны выполняться только в специализированном центре.

Если триммер слишком сильно нагревается:

- Убедитесь, что соблюдаются необходимые перерывы в работе триммера.

Неисправности, которые не могут быть устранены с помощью рекомендаций представленных выше, могут быть устранены только специализированной мастерской.

9. ТЕХНИЧЕСКАЯ СПЕЦИФИКАЦИЯ.

Таблица 2

Тип	BCK526PF
Модель двигателя	SK1E34F-2E
Объем двигателя, см ³	25,4
Номинальная мощность двигателя при 7500 об/мин, кВт	0,9
Объем топливного бака, мл	500
Соотношение топливо: масло	25:1
Диаметр вала, мм	24
Ширина резки нейлоновой леской, мм	430
Диаметр нейлоновой лески, мм	2,4
Диаметр зоны резки режущим диском, мм	255
Толщина режущего диска, мм	1,4
Максимальная частота вращения двигателя с нейлоновой леской, об/мин	9500
Максимальная частота вращения двигателя с режущим диском, об/мин	11000
Вес нетто (включая двигатель), кг	4,9
Уровень звуковой мощности LWA, дБ(А)	108

- Мастерские не принимают в ремонт и не обменивают изделия или их отдельные детали и узлы, не очищенные от внешних загрязнений.
- Мастерская по гарантийному и послегарантийному ремонту для жителей Санкт-Петербурга и Ленинградской области: г. Санкт-Петербург, ул. Политехническая, дом 13-15.
- Детали и сборочные единицы вы можете приобрести по месту покупки изделия.
- Фирменный магазин: г. Санкт-Петербург, ул. Политехническая, дом 13-15.
- Адреса мастерских по гарантийному и постгарантийному ремонту в Вашем регионе указаны на официальном сайте интернет-магазина www.motoblok.ru в разделе «Покупателю».

Производитель: Zhejiang Sunseeker Industrial Co., Ltd. 988 Jinde Road, Jiangdong Industrial Park, Jinhua, Zhejiang, 321000, China

ВНИМАНИЕ!

Оформление гарантийного талона на продукцию осуществляется на официальном сайте motoblok.ru

Адреса мастерских по гарантийному и постгарантийному ремонту указаны на официальном сайте интернет-магазина в разделе «Покупателю».



Интернет-магазин

shop@motoblok.ru

Сотрудничество с дилерами

sales@motoblok.ru

Запасные части

service@motoblok.ru

Гарантийное обслуживание

akt@motoblok.ru

Фирменный магазин

г. Санкт-Петербург,
ул. Политехническая, д. 13-15

Для предложений

info@motoblok.ru

Бесплатный звонок по России

+7 (800) 301 73 14

Международные звонки

+7 (812) 606 73 14

motoblok.ru